

SOUL SYNCHRO MACHINE

NISSAN
NEW

FAIRLADY Z

Fairlady Z Series 2seater/300ZR-300ZX-200ZR-II-200ZR-I 2by2/300ZR-300ZX-200ZR-II-200ZR-I

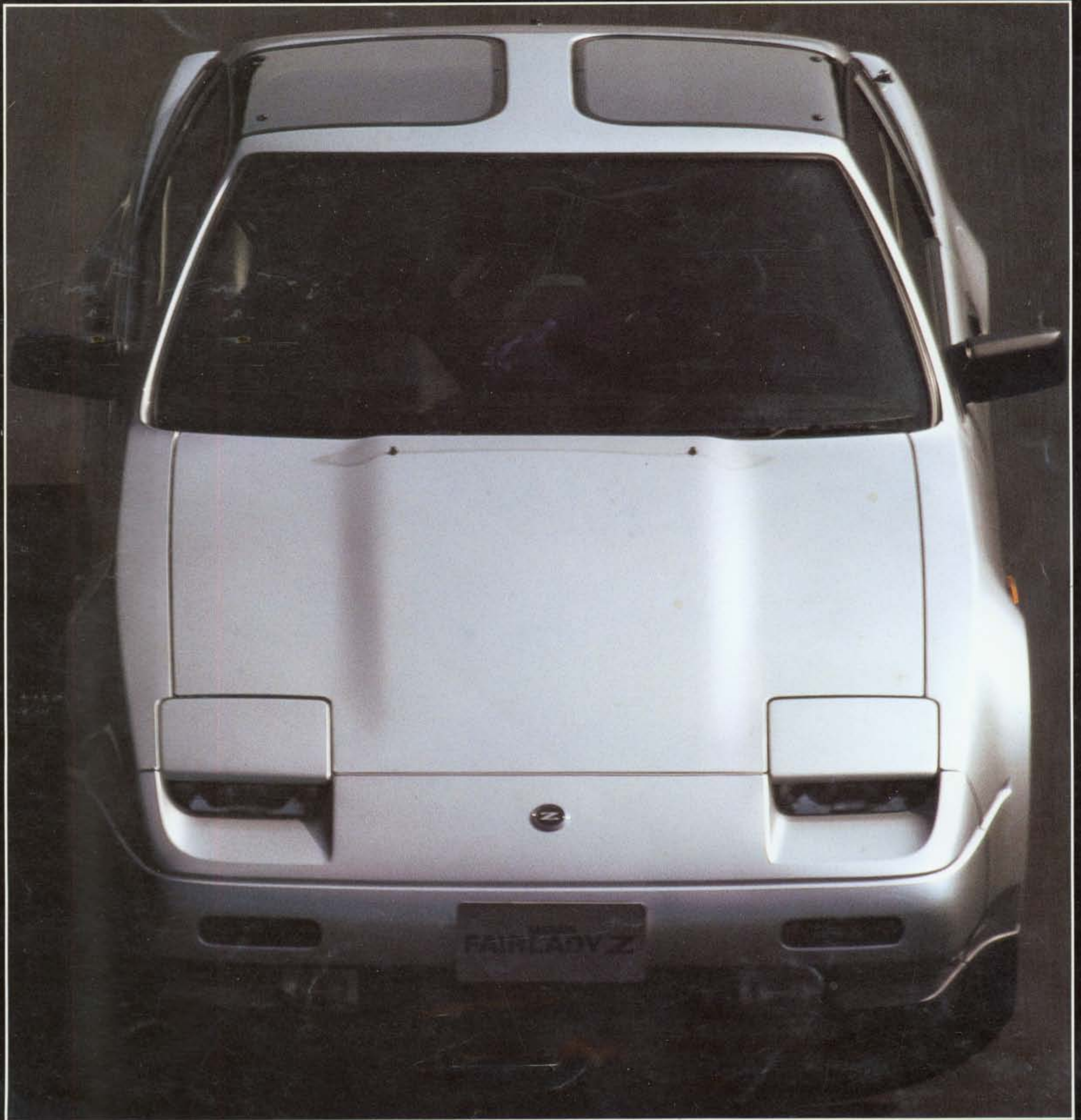

フォルムがまぎれもないスポーツになった。ソウル・シンクロ・マシーン——NEWフェアレディZ。



2seater

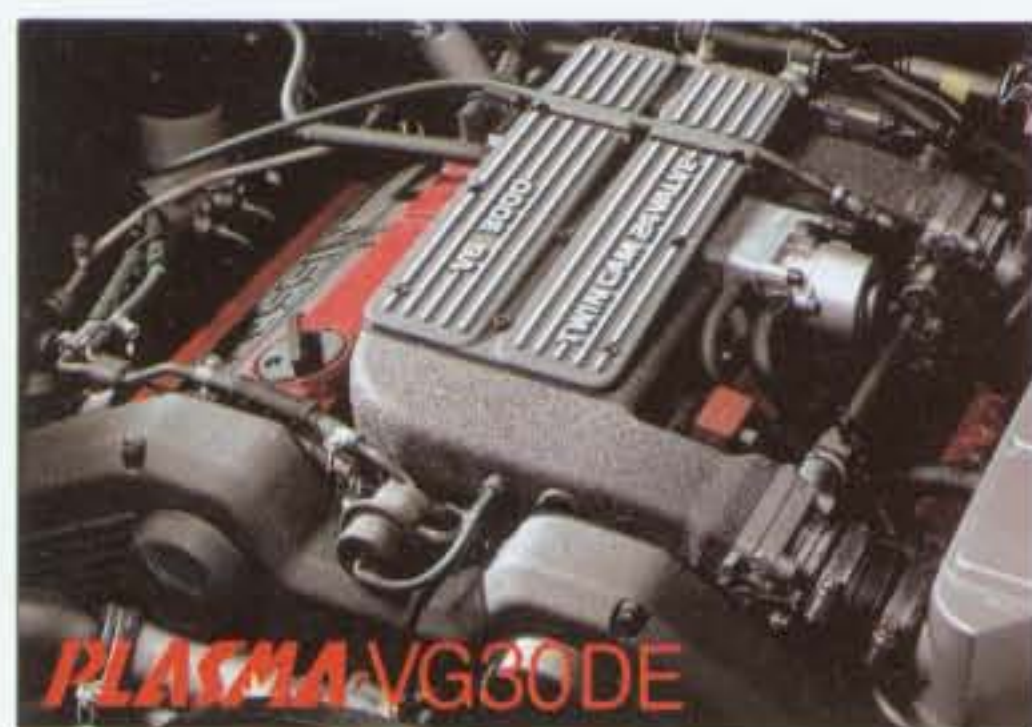

高感度・ハイレスポンスのV6・3000ツインカム——VG30DE型エンジンを搭載。さらにスポーツ魂は深まった。

デビュー以来、日本のスポーツモデルの先駆として、数かずの栄光と神話を刻みつづけてきたフェアレディZ。いつの時代にも、時代のテクノロジーを先取りして、最高レベルの走りとパフォーマンスを見せてくれた。なぜなら、まさに、その一点にこそ、Zのアイデンティティがあり、Zの精神があったからである。“つねに美しく、つねに速く、つねに爽快であれ”——我々はこれをZの哲学——「Zイズム」と名付け、時代が求める“真のスポーツカー”に最も近い姿を実現し得たと自負するのである。

いま、フェアレディZは、シャープで美しいそのシルエットをさらにスポーティにリファイン。また、心臓部には、群を抜くハイレスポンスを実現したV6・3000ツインカム24バルブのVG30DE型エンジンを新搭載。さらに、シートなどの内装をセンスアップするとともに、サスペンションやステアリング、ブレーキシステムなどのメカニズムを磨きあげ、そのスポーツ、フィーリングをいちだんとグレードアップ。真のスポーツマインドをもつライダー達に、Z独自の高次な走りの世界——「Zイズム」を宣言するのである。

300ZR

VG30DE<Twin Cam 24Valve>DOHC6-Cylinder 3000cc.
Maximum Power 190PS/6000rpm(net), Maximum Torque 25.0kgm/4400rpm.



photo: 2 by 2 300ZR

photo: 2 seater 300ZR

●ボールジョイントスタビライザーを装着し、
操安性を向上させた。
マクファーソン・ストラット式フロントサスペンション



●ショックアブソーバーの減衰力やバネレートなどのチューニングにより
さらにハード仕様に磨かれたセミトレーリングアーム式リヤサスペンション

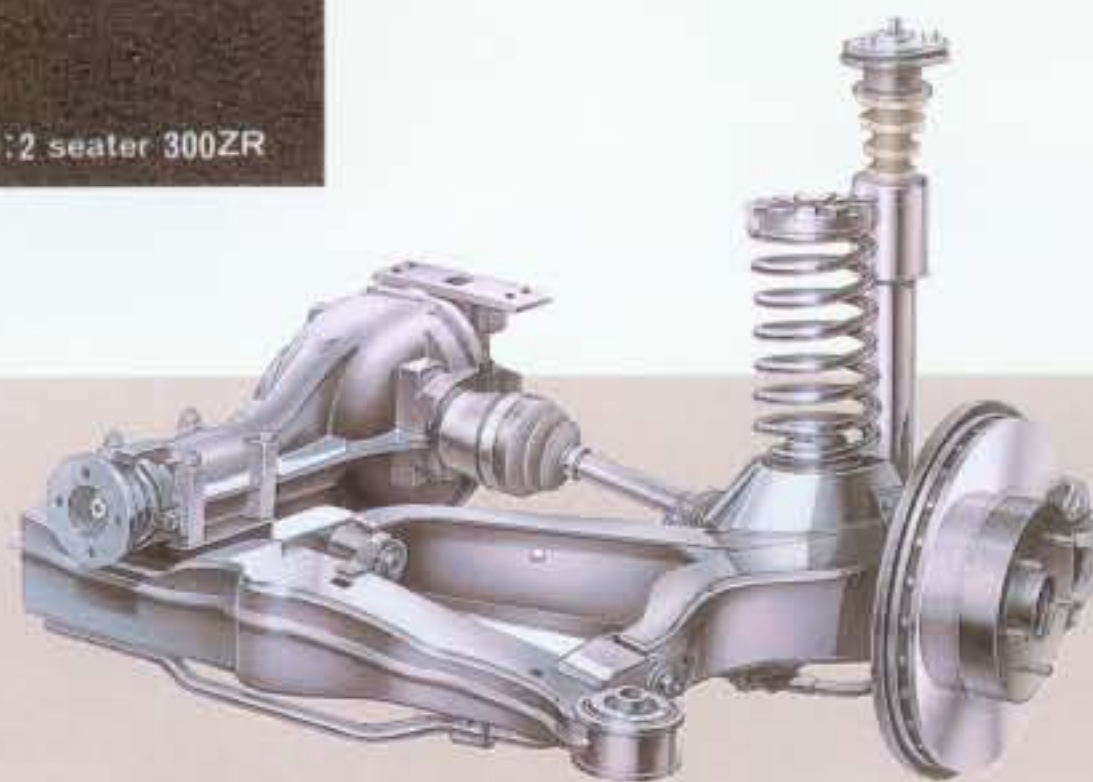



2seater

photo: 2 seater 200ZR-II

新世代のターボ——〈セラミック・ターボ〉が、新たなる神話を生んだ。

2 by 2



photo: 2 by 2 200ZR-I

200ZR-I/ZR-II

RB20DET:〈Twin Cam 24 Valve Ceramic-Turbo Charged
with Intercooler〉DOHC6-Cylinder 2000cc.
Maximum Power 180PS/6400rpm(net).
Maximum Torque 23.0kgm/3600rpm.



photo: 2 seater 200ZR-II

世界最高レベルの走りのなかに、比類のないラグジュアリーとユーティリティが秘められている。



2by2

photo: 2 by 2 300ZX



photo: 2 by 2 300ZX

300ZX

VG30ET: Turbo Charged OHC 6-Cylinder 3000cc.
Maximum Power 195PS/5200rpm(net).
Maximum Torque 31.5kgm/3600rpm.



2seater

photo: 2 seater 300ZX

洗練された、爽快なクルージングのために、これらの高度なメカニズムと装備が用意された。

PLASMA-VG30DE

Maximum Power 190PS/6000rpm(net).
Maximum Torque 25.0kgm/4400rpm.



PLASMA-VG30ET

Maximum Power 195PS/5200rpm(net).
Maximum Torque 31.5kgm/3600rpm.



PLASMA-RB20DET

Maximum Power 180PS/6400rpm(net).
Maximum Torque 23.0kgm/3600rpm.



① **プラズマVG30DE型エンジン**
画期的な「4カム・4バルブ・ツインスロットル」をそなえた「ダブルツインカム」とも呼ぶべき、最先鋭のV6・3000ツインカム24バルブエンジン。最高出力190PS(ネット値)、最大トルク25.0kgm。とび抜けてクイックなアクセルレスポンスを実現している。300ZRに搭載。

② **プラズマVG30ET型エンジン**
大排気量V6・3000ccにターボチャージャーを装着した高出力、ビッグトルクのハイパワーエンジン。最高出力195PS(ネット値)、最大トルク31.5kgm。圧倒的なハイポテンシャルを秘めた高出力型エンジン。300ZXに搭載。

③ **プラズマRB20DETエンジン**
最先端の「セラミック・タービンロータ」をそなえたインタークーラー付セラミック・ターボの直6ツインカムエンジン。最高出力はネット値で180PS。最大トルクは23.0kgm。低中速域からの高トルクと低速域からのすぐれたハイレスポンスが特徴である。200ZR系に搭載。

④ **ミラーコートガラスを新採用した「Tパールーフ」**
Z固有のオープンエアクルージングを実現した「Tパールーフ」に、外景を美しく映し出すミラーコートガラスを新採用。断熱・防眩効果もそなえ、さらに爽快さを高めている。(200ZR-Iを除く。写真は300ZR)

⑤ **西ドイツ製「レカロシート」**(ZR系にメーカーオプション)
コーナリング時のサポート性にすぐれ、また長距離走行でも疲れを感じさせない西ドイツ製の高性能スポーティシート。適度な硬さがベストコンディションを生み出す。

⑥ **パワーステアリング(本革巻3本スポークタイプ)**
低速時や車庫入れなどでは軽く操舵でき、高速時には適度な重さを保持する安定したパワーステアリング。(300ZR)

● 装備の写真は300ZXを中心にしています。
● 「ネット」とはエンジンを車両搭載状態で測定したものです。「グロス」とはエンジン単体で測定したものです。

⑦ブロンズガラス(フロントは合わせガラス)

直射日光をソフトに遮り、
また、スタイルにラグジュアリーなムードをそえる。
(200ZR-Iを除く)。

300ZXではフロントウィンドウ上部に
ボカシを入れ、さらに防眩効果を高めている。

⑧ASCD(オートスピードコントロール装置)

任意の車速(50km/h~100km/h)をスイッチ操作で
維持できる自動走行システム。
スイッチにより加・減速も可能。300ZXに装備。

⑨ワンタッチパワーウィンドウ(ZR-Iを除く)

ドライバー側には開閉の際に一度押すだけでOKの
ワンタッチスイッチも装備している。(写真は300ZR)

⑩オートドアロック

ドライバー側のドアをロックすれば、
自動的に助手席側ドアも
ロックされる便利な機構。300ZXに装備。

⑪高音質なサウンドが楽しめるオーディオシステム

最良の受信を行う、高音質なAM/FM
マルチ電子チューナー。8スピーカーや
高級カセット(300ZX。他の車種は4スピーカー、
標準カセット)により迫力あるサウンドが楽しめる。

⑫可倒式電動リモコンドアミラー

視認性にすぐれた大型タイプ。
カラーはZXは車体色。ZR系はグレー、
但しボディカラー、ブラックでは車体色。

⑬3ウェイアジャスタブルショックアブソーバー・
セレクトスイッチ

ダイヤル式のスイッチによって、
サスペンション、ショックアブソーバーの
減衰力を「Hard」、「Medium」、「Soft」の
3段階に切り替えることのできる高度なシステム。
300ZXに装備。

⑭マイコン制御オートエアコン

熱負荷条件(外気温や日射量など)が変化しても
吹出し温度や風量を自動的に制御し、
室温をつねに設定温度に保つフルオートマチックのエア
コンディショナー。300ZXに装備。300ZRと200ZR-II
ではマニュアルタイプのエアコンを装備している。

⑮独自のユーティリティを生むラゲッジルーム

リヤコンパートメントの先駆となったフェアレディZの
ラゲッジルーム。2シーター、2by2とも
余裕充分の広いスペースを確保している。
積荷をおさえるラゲッジバンドや外部から内側を遮へい
するトノカバー(2by2)も装備。

⑯エアロディシュなアルミロードホイールと
超ロープロファイルのラジアルタイヤ

空気抵抗の少ないフラットなアルミロードホイール。
タイヤには最高レベルの運動性能をそなえた
215/60R15 90HのポテンザRE71
(300ZR)を装着。
高度な走行安定性を実現している。

SPECIFICATIONS

〈車種・型式・寸法・重量・性能〉

〔 〕はニッサンマチック・フロアタイプ

車種	2 SEATER				2 BY 2				
	200ZR-I	200ZR-II	300ZR	300ZX	200ZR-I	200ZR-II	300ZR	300ZX	
エンジン	RB20DET		VG30DE	VG30ET	RB20DET		VG30DE	VG30ET	
車名型式	ニッサンE-PZ31		ニッサンE-HZ31		ニッサンE-PGZ31		ニッサンE-HGZ31		
車種記号									
OD付5速フロアシフト	PZ31TR	KPZ31JTCR	KRZ31XCHR		PGZ31TR	KPGZ31JTCR	KRGZ31XCHR		
ニッサンマチック・フロアタイプ			KRZ31XACHR	KHZ31XATGR		KPGZ31JATCR	KRGZ31XACHR	KHGZ31XATGR	
寸法									
全長	4405				4605				
全幅	1690		1725		1690		1725		
全高	1295				1310				
室内寸法 長	860				1525				
幅	1440				1440				
高	1075				1090				
ホイールベース	2320				2520				
トレッド 前	1415		1455		1415		1455		
後	1435		1475		1435		1475		
最低地上高	150				150				
重量・定員									
車両重量	kg	1310	1360	1450[1450]	1440	1350	1440[1420]	1490[1490]	1480
乗車定員	名	2				4			
車両総重量	kg	1420	1470	1560[1560]	1550	1570	1620[1640]	1710[1710]	1700
性能									
最小回転半径	m	4.9				5.3			
燃料消費率	10モード(運輸省審査値) km/ℓ	9.7	8.3[7.6]	8.1	9.7	9.7[8.0]	8.3[7.6]	8.1	
60km/h定地走行(運輸省届出値) km/ℓ		18.0	16.8[14.6]	15.0	17.4	17.4[15.3]	16.2[14.0]	14.2	

●本仕様書は改良のため予告なく変更することもあります。●このカタログのエンジン出力表示はすべて「ネット値」です。エンジン出力表示には、ネット値とグロス値があります。「グロス」とはエンジン単体で測定したものであり、「ネット」とはエンジンを車両に搭載した状態とほぼ同条件で測定したものです。同じエンジンで測定した場合「ネット」は「グロス」よりもガソリン自動車で約15%程度低い値(自工会調べ)となっています。●燃料消費率は定められた試験条件のもとの値です。実際の走行時の気象・道路・車両・運転・整備などの条件により燃料消費率は異なってきます。●豪華パワーシート装着車(300ZXにメーカーオプション)は車両重量が10kg増加します。

〈エンジン〉

型式	RB20DET	VG30DE	VG30ET
種類・シリンダー数	DOHC・直列・6気筒	DOHC・V型・6気筒	DOHC・V型・6気筒
シリンダー内径×行程 mm	78.0×69.7	87.0×83.0	87.0×83.0
総排気量 cc	1998	2960	2960
圧縮比	8.5	10.0	7.8
最高出力 PS/rpm(ネット)	180/6400	190/6000	195/5200
最大トルク kgm/rpm	23.0/3600	25.0/4400	31.5/3600
燃料供給装置	ニッサンE01(ECCS)ターボチャージャー付	ニッサンE01(ECCS)	ニッサンE01(ECCS)ターボチャージャー付
使用燃料・タンク容量 ℓ	無鉛レギュラーガソリン72	無鉛レギュラーガソリン72	無鉛レギュラーガソリン72

〈変速比・減速比〉※(注)減速比4.111はVG30DE型、3.545はVG30ET型エンジンのもので、

エンジン	VG30DE VG30ET	RB20DET	RB20DET	VG30DE
トランスミッション	ニッサンマチック	ニッサンマチック	OD付5速	OD付5速
変速比	1速	2.458	2.842	3.321
	2速	1.458	1.542	1.902
	3速	1.000	1.000	1.308
	4速	0.686	0.686	1.000
	5速	—	—	0.838
後退	2.182	2.400	3.382	3.636
減速比	4.111/3.545	4.625	4.375	4.111

〈諸装置〉(ステアリング・サスペンション・ブレーキタイプ)

ステアリング形式	ラック&ピニオン式・パワーアシスト付
サスペンション(前)	独立懸架ストラット式
サスペンション(後)	独立懸架セミトレーリングアーム式
主ブレーキ(前)	ベンチレーテッドディスク式
主ブレーキ(後)	ベンチレーテッドディスク式
タイヤ(前・後)	215/60R15 90H

COLOR COMBINATION

〈ボディカラー〉

① #326 クリスタルホワイト

② #673 センシティブシルバー(M)

③ #505 ブラック

④ #578 スーパーレッド

⑤ #726 レッドパール

⑥ #856 ライトゴールドパール

⑦ #426 ライトブルー(M)

300ZX モケット

①②③④⑤
ブラック

②⑦
ブルー

①⑥
ベージュ

300ZR 平織

①②③④⑤
ブラック

①④⑥
グレー

200ZR系平織

①②③④⑤
ブラック

①④⑥
グレー

●印刷インクの性質上、実際の色とは異なって見える場合もあります。(M)はメタリック

〈装備一覧表〉

●標準装備 ▲ディーラーオプション ◎メーカーオプション

装備仕様	2 SEATER				2 BY 2			
	200 ZR-I	200 ZR-II	300 ZR	300 ZX	200 ZR-I	200 ZR-II	300 ZR	300 ZX
視界								
無段調整式間けつワイパー	●	●	●	●	●	●	●	●
雨滴感知式間けつオートワイパー				●				●
合わせボロズガラス(フロント)		●	●			●	●	
合わせボロズガラス(フロント)				●				●
リヤウインドデフロスター	●	●	●	●	●	●	●	●
計器盤まわり								
親子メーター式燃料計				●				●
キー忘れ警報(チャイム)				●				●
ラジエター液量警告灯				●				●
ヘッドランプ球切れ警告灯				●				●
テール&ストップランプ断線警告灯				●				●
音声警報(ライト消し忘れ、半ドア、ハンドブレーキ忘れ)				●				●
ブースト計	●	●		●	●			●
ASCD(オートスピードコントロール装置)				●				●
電圧計(チャージワーニングランプ付)							●	
オーディオ								
AM/FMマルチ電子チューナー(標準タイプ)	●	●	●	●	●	●	●	●
AM/FMマルチ電子チューナー(高級タイプ)				●				●
スピーカーシステム	4個	4個	4個	8個	4個	4個	4個	8個
パワーアンテナ(ダイバーシティ付)	●	●	●	●	●	●	●	●
フルオートパワーアンテナ(ダイバーシティ付)				●				●
シート関係								
折りたたみ式リヤスプリットシート				●	●	●	●	●
上下調整式ヘッドレスト(フロント)	●	●	●	●	●	●	●	●
シートリフター(運転席)				●				●
ランバーサポート(運転席)パワーエア仕様				●				●
サイドサポート(運転席)		●	●	●		●	●	●
テンションロック式ELRシートベルト(運転席)	●	●	●	●	●	●	●	●
本革パワーシート(注1)				◎				◎
レカロシート(注2)	◎	◎	◎	◎	◎	◎	◎	◎
室内								
エアコン	▲	●	●	●	▲	●	●	●
マイコン制御オートエアコン				●				●
パニティミラー付助手席サンバイザー				●				●
フットウェルランプ				●				●
ステップランプ				●				●
ドアトリム(中央部)	塩ビ	平織	平織	モケット	塩ビ	平織	平織	モケット
トノカバー				●		●	●	●
大型フロントアームレスト	小型	●	●	●	小型	●	●	●
ドアポケット(左右)		●	●	●		●	●	●
フロア&ラゲッジルームカーベット	ニードルパンチ	ニードルパンチ	ニードルパンチ	カットバイレ	ニードルパンチ	ニードルパンチ	ニードルパンチ	カットバイレ
外装&メカニズム								
ミラーコートパールーフ		●	●	●		●	●	●
一体式グラマラスフェンダー(フロント&リヤ)			●	●			●	●
衝撃吸収タイプバンパー				●				●
リヤスポイラー	▲	▲	▲	▲	▲	▲	▲	▲
エアインテーク	●	●		●	●	●		●
3ウェイアシスタブルショックアブソーバー				●				●
NPバルブ	●	●	●	●	●	●	●	●
4WAS(4輪アンチスキッド)				●				●
215/60R15・90HポテンザRE86ラジアルタイヤ	●	●	●	●	●	●	●	●
215/60R15・90HポテンザRE71ラジアルタイヤ				●				●
L・S・D(リミテッドスリップデフ)	●	●	●	●	●	●	●	●

●装備仕様は改良のため予告なく変更することもあります。
 ●(注1) 本革パワーシートは次の機構がパワー仕様です。リクライニング、リフター、スライド、ランバーサポート、サイドサポート、サイドサポート。
 ●(注2) レカロシート装着車の内装色はブラックとなります。
 ●(注3) ドアミラーのカラーはZXは車体色、ZR系はグレー(#505ブラックのみ車体色)です。なお、電動リモコンフェンダーミラー(カラーはグレー、但し#505ブラックのみ車体色)も選べいただけます。

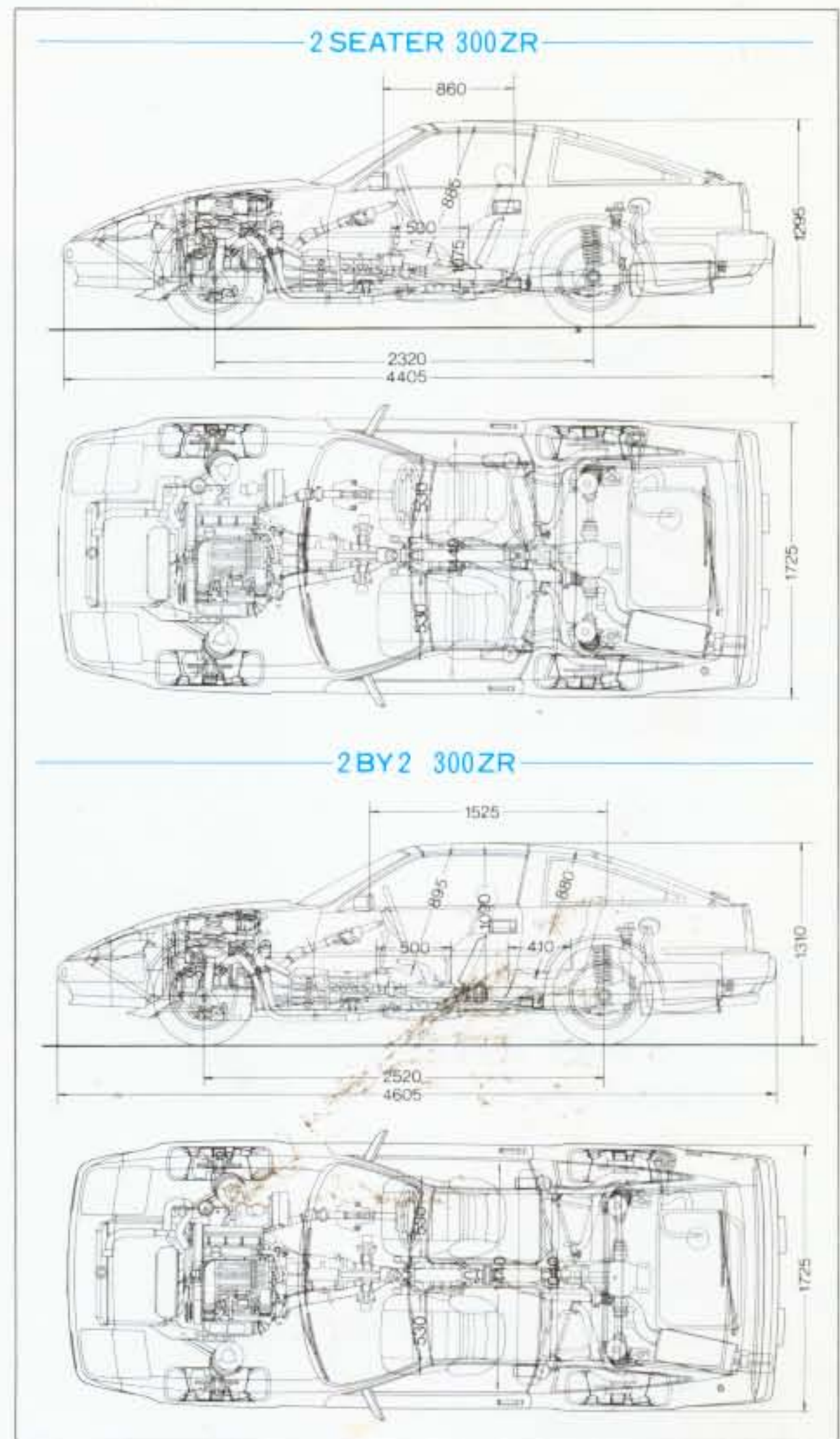

〈全車標準装備項目〉

- 視界
 - ハロゲンヘッドランプ
 - ハロゲンフォグラブ
 - フルコンシールドワイパー
 - リヤウインドワイパー&ウォッシャー
 - ウインドデフロスター(フロントおよびサイド)
 - 可倒式電動リモコンドアミラー(注3)
- 計器盤まわり
 - 透過照明メーター
 - イルミネーションコントロール
 - タコメーター
 - デジタル時計(水晶発振式)
 - イグニッションキー照明
 - シガーライター&灰皿照明
 - 燃料残量警告灯
 - 半ドア警告灯(左右ドア&リヤゲート)
 - ライト消し忘れ警報(ZR系はチャイム、ZXは音声)
 - リヤゲートオープナー
- 室内
 - エアミックス型ヒーター組み込み強制ベンチレーター
 - グローブボックス(キー、照明付)
 - ラゲッジバンド
 - 大型センターコンソール
 - スポットランプ
- 外装&メカニズムその他
 - 合わせガラス(フロント)
 - パラレルライジングヘッドランプ
 - デュアルエキゾーストテールチューブ
 - 6 $\frac{1}{2}$ 」-15アルミロードホイール(5穴)
 - ベンチレーターディスクブレーキ(前・後輪)
 - 8インチタンデムブレーキブースター
 - ラック&ピニオン式ステアリング(コアアブル機構付)
 - フロント&リヤスタビライザー
 - 4輪独立「スーパーキャバシティサスペンション」

三重日産自動車株式会社

津南営業所

津市大字垂水字中境557-1

TEL(代)0592(25)2311

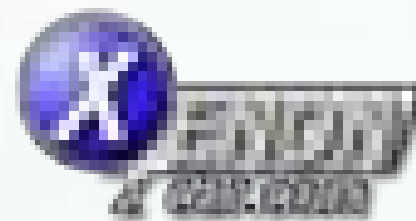

お問い合わせ、ご相談は
下記へお願いいたします。

日産自動車株式会社 お客様相談室
電話東京(03)545-2323(直通)

もっと楽しく感じるままに—技術の日産



日産自動車株式会社 〒104 東京都中央区銀座6丁目17番1号